

HYDAC
INTERNATIONAL

FUNKTION

DV

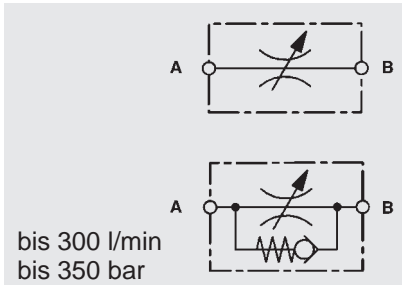
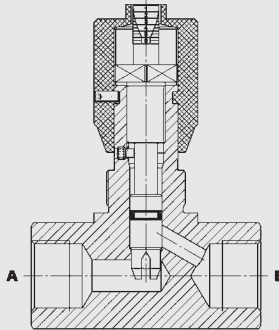
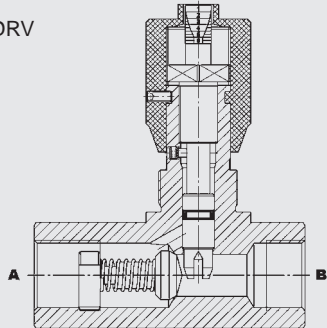

DRV



Das DV ist ein Drosselventil in Rohrleitungsbauweise, welches den Volumenstrom durch eine einstellbare Querschnittsverengung beeinflusst. Der Volumenstrom ist dabei abhängig von der Druckdifferenz und der Viskosität. Ausgehend von völlig geschlossener Stellung der Drosselspindel, nimmt der Volumenstrom mit zunehmender Anzahl der Umdrehungen am Drehknopf entsprechend der Kennlinie zu. Die Drosselung ist in beiden Durchflussrichtungen wirksam. Eine Wiederholbarkeit der Einstellung ist durch eine Skala und ein Farbdreieck am oberen Ende des Drehknopfs gegeben. Das DRV ist ein Drosselrückschlagventil in ebengenannter Bauweise, welches ebenfalls die gleiche Volumenstrombeeinflussung erlaubt, jedoch nur in eine Richtung. In der Gegenrichtung erlaubt ein eingebautes Rückschlagventil (Öffnungsdruck 0,5 bar) einen ungedrosselten Rückfluss.

Drosselventile und Drosselrückschlagventile direktgesteuert Rohrleitungsventil – 350 bar DV- / DRV- 20 bis 40

ALLGEMEINES

- Zur Geschwindigkeitseinstellung von lastbeaufschlagten Verbrauchern
- Zum feinfühligem Verstellen und Absperren des Volumenstroms
- Zur systemangepassten Dämpfung in Hydraulikkreisläufen
- Zur Druckentlastung in Speicheranlagen
- Als Notablass für die Lastabsenkung ohne Totmannschaltung
- Spindel vor komplettem Herauslösen gesichert
- Verstelleicherung des Drehknopfs durch Klemmschraube mit Innensechskant
- Optimale Systemanpassung durch vier Baugrößen
- Optional vernickelte Version lieferbar

KENNGRÖSSEN*

Betriebsdruck:	max. 350 bar	
Volumenstrom:	DV- / DRV-20 max. 300 l/min DV- / DRV-25 max. 300 l/min DV- / DRV-30 max. 300 l/min DV- / DRV-40 max. 300 l/min	
Öffnungsdruck (bei DRV):	0,5 bar	
Druckflüssigkeitstemperaturbereich:	min. -20 °C bis max. +80 °C	
Umgebungstemperaturbereich:	min. -20 °C bis max. +80 °C	
Druckflüssigkeit:	Hydrauliköl nach DIN 51524 Teil 1, 2 und 3	
Viskositätsbereich:	min. 2,8 mm ² /s bis max. 800 mm ² /s	
Filterung:	Zulässiger Verschmutzungsgrad der Betriebsflüssigkeit nach ISO 4406 Klasse 21/19/16 oder besser	
MTTF _d :	150 – 1200 Jahre, Bewertung nach DIN EN ISO 13849-1	
Einbaulage:	beliebig, bevorzugt waagrecht	
Werkstoffe:	Ventilkörper: Stahl Kolben: gehärteter und geschliffener Stahl Dichtungen: FKM (Standard) Stützringe: PTFE	
Masse:	DV-20 = 2,1 kg DRV-20 = 2,4 kg DV-25 = 2,8 kg DRV-25 = 3,5 kg DV-30 = 3,5 kg DRV-30 = 4,6 kg DV-40 = 5,5 kg DRV-40 = 7,7 kg	

* siehe "Einsatzbedingungen und Hinweise für Ventile" in Prospekt 53.000

HYDAC | 1

Archivierung 08/2021

DE 5.119:1.5/08.20

TYPENSCHLÜSSEL

DRV - 20 - 01 . X / 0

Benennung

 DV = Drosselventil
 DRV = Drosselrückschlagventil

Nenngröße

20, 25, 30, 40

Ausführung

 01 = Standard (Gehäuse phosphatiert)
 12 = Gehäuse Zink-Nickel-beschichtet
 (seewasserbeständig),
 Feindrosselspindel Stahl, mit Hutmutter
 - einstellbar mit Werkzeug (nicht für NG 40)
 17 = Gehäuse verzinkt (nicht für NG 40)
 andere Ausführungen auf Anfrage

Serie

Wird vom Hersteller festgelegt

Gewindeanschluss

 0 = Gewinde zöllig,
 Einschraubloch Form X nach DIN 3852 Teil2
 5 = NPT Gewinde
 12 = UNF Gewinde

Hinweis:

Spindel bei Auslieferung leicht geöffnet.

Standardausführungen

Bezeichnung	Mat.-Nr.
DV-20-01.X/0	705062
DV-25-01.X/0	705074
DV-30-01.X/0	705086
DV-40-01.X/0	705098
DRV-20-01.X/0	705562
DRV-25-01.X/0	705574
DRV-30-01.X/0	705586
DRV-40-01.X/0	705598

weitere Modelle auf Anfrage

BEISPIELHAFTE KENNLINIE

Druckverlust, volumenstromabhängig

DV = Durchflussrichtung A → B entspricht B → A

DRV = Durchflussrichtung A → B

 Druckdifferenz Δp in Abhängigkeit von der Durchflussmenge Q
 bei konstanter Drosselstellung gemessen bei $v = 54 \text{ mm}^2/\text{s}$ und
 $T_{\text{oi}} = 36 \text{ }^\circ\text{C}$

DV- / DRV-20 bis 40 Durchflussrichtung A → B

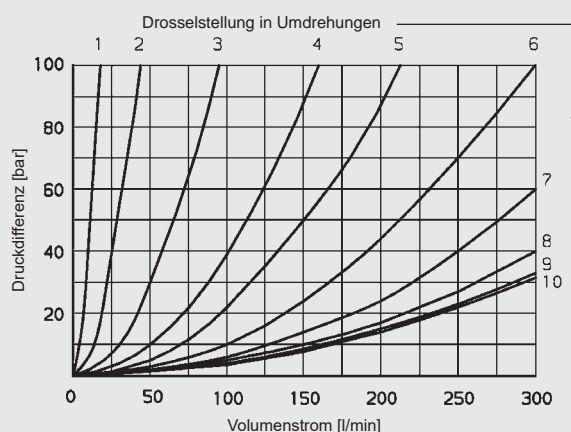

DRV Durchflussrichtung B → A

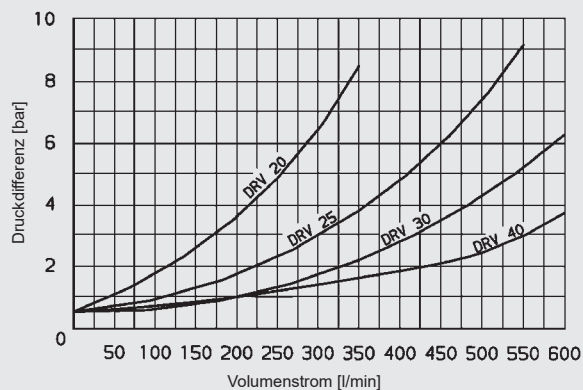

ABMESSUNGEN

DV

Ausführung 01 und 11

12

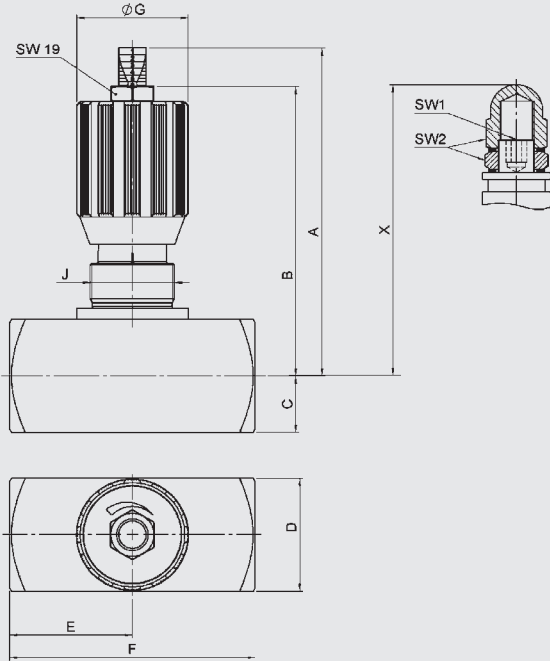
 Millimeter (Inch)
 Technische Änderungen sind vorbehalten

Nenngröße	Gewindeanschluss	A	B	C	D	E
20	G1	145	128	25	50	54
25	G1½	150	133	30	60	54
30	G1½	155	138	35	70	54
40	G2	165	148	45	90	65

F	G	J	SW1	SW2	X	Gewicht [kg]
108	49	Pg29	8	24	129	2,10
108	49	Pg29	8	24	134	2,80
108	49	Pg29	8	24	139	3,50
130	49	Pg29	-	-	-	5,50

DRV

Ausführung 01 und 11

12

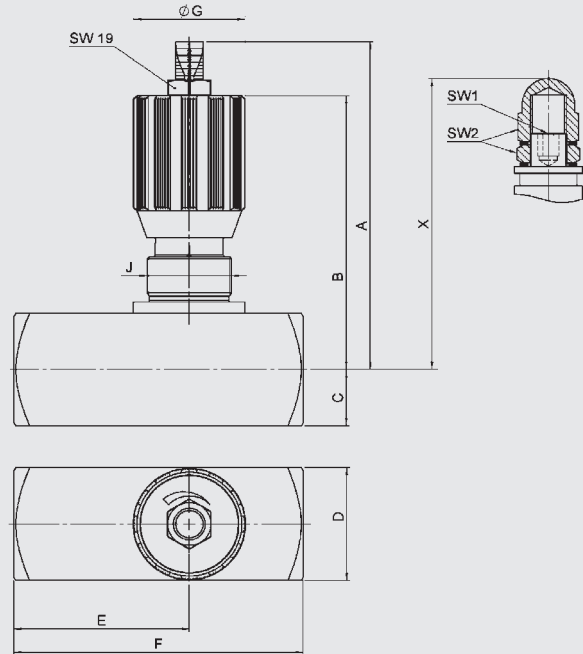
 Millimeter (Inch)
 Technische Änderungen sind vorbehalten

Nenngröße	Gewindeanschluss	A	B	C	D	E
20	G1	145	128	25	50	77
25	G1½	150	133	30	60	93
30	G1½	155	138	35	70	108
40	G2	165	148	45	90	130

F	G	J	SW1	SW2	X	Gewicht [kg]
127	49	Pg29	8	24	129	2,40
143	49	Pg29	8	24	134	3,50
143	49	Pg29	8	24	139	4,60
165	49	Pg29	-	-	-	7,70

Anmerkung

Die Angaben in diesem Prospekt beziehen sich auf die beschriebenen Betriebsbedingungen und Einsatzfälle. Bei abweichenden Einsatzfällen und / oder Betriebsbedingungen wenden Sie sich bitte an die entsprechende Fachabteilung. Technische Änderungen sind vorbehalten.

HYDAC Fluidtechnik GmbH
 Justus-von-Liebig-Str.
D-66280 Sulzbach/Saar
 Tel: 0 68 97 / 509-01
 Fax: 0 68 97 / 509-598
 E-Mail: valves@hydac.com

DE 5.119;1.5/08.20



Niehues

Hydraulik · Automation



DE 5.119.1.5/08.20