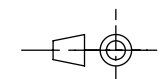

E-Motor Baugr.: 326TC 37 kW (□ □ -Normmotor, Flanschdurchmesser: 400 mm, 60 Hz 1750 1/min)
 Pumpenfirma: ECKERLE HYDRAULIK DIV. Pumpentype: EIPH3-..K2-..
 (Bei Gewichtsänderungen durch Aufbauten oder zusätzliche Anbaupumpen, Rücksprache KTR Rheine)

Bestelldaten			
Pos./Anz.	Benennung	Teilnummer	
6 1	ROTEX 42 GG	Nabe 1.0 Ø25H7 Nut DIN 6885/1-JS9 >	020423002500
5 1	ROTEX 42 GG	Nabe 1.0 Ø53,975+0,0381 Nut Code Pa	020423125331
4 1	ROTEX 42	Zahnkranz 92 Sh-A =T-PUR@= orange	020421000045
3 1	KUPPLUNG	R42.53,97PAX75-25 (Pos 4 - 6)	
2 1	FLANSCH / Z-RING	ZUSATZFL. Ø400 - 385422 (ZC400X33-279,4)	200055004004
1 1	PUMPENTRÄGER	PK 400/04/04-20	104026040420

Mass- und Konstruktionsänderungen behalten wir uns vor. We reserve the right to make dimensional and design changes.		Schutzvermerk nach ISO 16016 beachten Note protection mark acc. to ISO 16016	
Allgemeintoleranz nach DIN ISO 2768-mH General tolerances acc. to DIN ISO 2768-mH		Masstab Scale	1: 4.35
		Format DIN Size	A3
Pumpenträger PK 400/04/04-20		 KTR Systems GmbH D-48407 Rheine	
	Name name	Datum date	Lfd.-Nr. Current number
	P.Klesper	25.11.2021	

Archivierung: 12/2021